

うどん切出し機

UDC

ロールカッター方式で
四つ角が立つ麺を安定して切出し



うどん切出しを機械に任せてみませんか？

特徴

わずか**5秒**で**7食分**の切出し

高品質で**安定**した麺生産が可能

- 生地シート1枚(約1kg分)を均一に切出し
- 薄刃カッター**が回転する事で
4つ角の立つ麺を均等に切出し
- 生地が切り出される瞬間は見応え満点◎
1つのパフォーマンスとしても最適

薄刃カッター

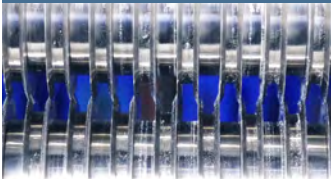

切り出し麺



- 生産能力:シート1枚(7食分)カット約5秒
- 機械重量:約130kg ■電源:単相AC200V
- 消費電力:0.5kW(50/60Hz)
- 機械寸法:(mm):1006(幅)×656(奥行)×1594(高さ)(ロング仕様)
1006(幅)×456(奥行)×864(高さ)(ショート仕様)

※機械のデザイン・仕様につきましては、予告なしに変更する場合がございます。

不二精機株式会社

デモ・予約承ります
詳細は営業所またはHPまで

不二精機



福岡本社 〒812-9588 福岡市博多区西月隈 3-2-35 TEL 092-411-2977

各事業所 お問い合わせ先

- | | | |
|------------------------|--------------------------|--------------------------|
| ■ 沖縄営業所 (098) 860-5530 | ■ 名古屋営業所 (052) 902-6091 | ■ 宇都宮営業所 (028) 614-3811 |
| ■ 広島営業所 (082) 261-6869 | ■ 東京営業所 (03) 3364-2885 | ■ 新潟出張所 (025) 250-1602 |
| ■ 岡山営業所 (086) 244-8533 | ■ 東京昭島出張所 (042) 519-2582 | ■ 仙台営業所 (022) 772-5107 |
| ■ 大阪営業所 (06) 6368-3900 | ■ 千葉営業所 (043) 311-1202 | ■ 盛岡出張所 (019) 632-8234 |
| | ■ 横浜営業所 (045) 472-2725 | ■ 札幌営業所 (011) 832-7884 |
| | ■ 静岡出張所 (054) 654-6670 | ■ 本社海外営業部 (092) 474-1808 |

7食分（1食あたり160/g）を5秒で素早く 角の立った讃岐風うどんを安定して生産可能

作業工程

① 生地巻き付け



うどん生地打ち機（別機）で
作られた生地を丸棒に巻き付け

② 生地切出し



巻き付けた生地をセット
カッター間隙に生地を通すと
自動でカット

③ うどん麺完成



麺がカットされた状態
麺の太さにご希望があれば
カッター間隙の変更が可能

※機械注文時に限ります

店内レイアウトに合わせた仕様変更が可能 機械台の高さや麺の厚さ等幅広く対応

レイアウト

ロング架台

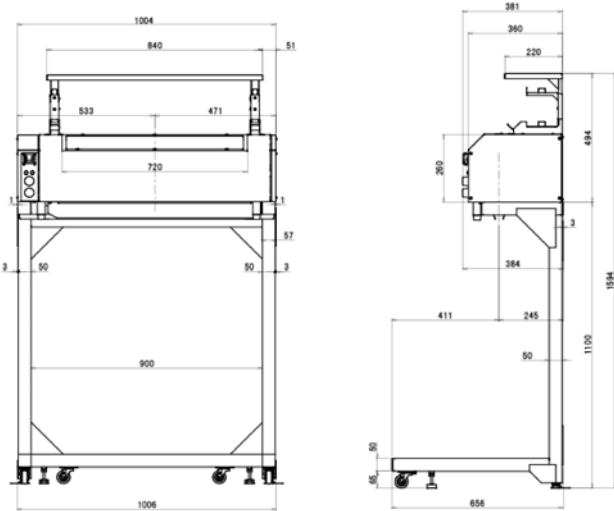

ショート架台

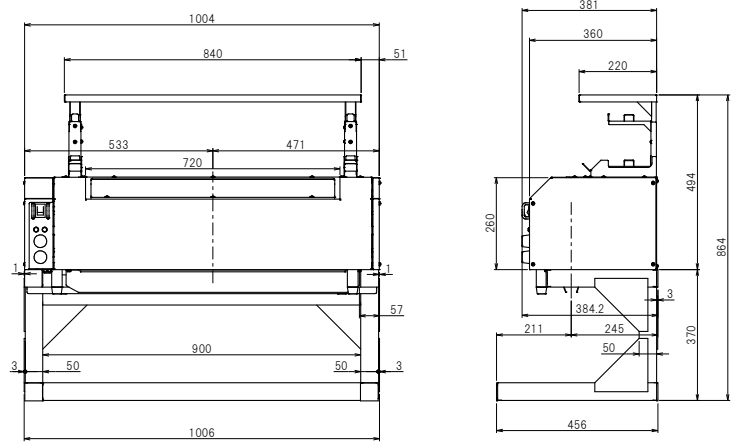

提案

四つ角の立った讃岐風うどんでこだわりメニュー作成

多種多様なうどんを是非、不二精機の機械で...

釜玉うどん



肉うどん



冷やし中華風うどん



天ぷらうどん



※写真はイメージです。